

Modułowy filtr patronowy FPM



**Skuteczna filtracja dymów i pyłów
w procesach:**

- **SPAWANIA**
- **SZLIFOWANIA**
- **PRZESYPYWANIA**
- **CIĘCIA**

i wielu innych...



Modułowy filtr patronowy FPM

Modułowy filtr patronowy FPM

Filtr patronowy FPM przeznaczony jest do oczyszczania powietrza z niewybuchowych, nieagresywnych chemicznie pyłów suchych powstających przy różnych procesach produkcyjnych. Dzięki wysokiej skuteczności filtracji oczyszczone powietrze może powracać (w zależności od procesu) do pomieszczenia pracy.

Konstrukcja filtra składa się z podstawy wraz z szufladą na odpady, komory wkładów filtracyjnych i komory układu czyszczącego. Króciec wlotowy do filtra jest zamocowany do jednej ze ścian komory wkładów. W komorze tej są umieszczone wkłady patronowe (w wykonaniu standardowym - poliestrowe). W komorze układu czyszczącego (automatyczne czyszczenie sprężonym powietrzem) zamontowany jest zbiornik sprężonego

powietrza. Cała konstrukcja wykonana jest z kształtowników i blach spawanych i skręcanych. Elementy te są malowane poliestrowo-epoksydowymi, termicznie utwardzanymi farbami proszkowymi w celu ochrony przed korozją. Budowa filtra zapewnia możliwość łączenia modułów w większe bloki filtracyjne, zależnie od aktualnych potrzeb, oraz powiększenie w przypadku dalszego rozwoju.

Od strony wlotu filtr należy podłączyć do instalacji wyciągowej (np. ramion samonośnych OSKAR). Od strony wylotu znajduje się wentylator dobrany odpowiednio do potrzeb i będący częścią składową filtra lub dla większych jednostek instalowany poza filtrem. Czyszczeniem wkładów steruje programator czasowy („timer”), na życzenie dodatkowo może być zastosowany presostat różnicowy.

Zalety konstrukcji

- System czyszczenia wkładów sprężonym powietrzem
- Sterowanie czyszczeniem za pomocą timera
- Obudowa malowana proszkowo
- Łatwy dostęp do komory filtracyjnej
- Szuflady na pył zgrubny
- Metalowy prefiltr - "łapacz iskier"
- Kształtka wlotowa
- Włącznik silnikowy wentylatora
- Noży z regulacją wypoziomowania

Zalecane wartości przepływu dla wybranych procesów

Proces	Q_{max} [m ³ /h] / [m ²]	Vc (dla 1 modułu) [m ³ /h]
Cięcie laserowe, plazmą	30	960
Cięcie gazowe, spawanie	35 ÷ 40	1120 ÷ 1280
Szlifowanie	50	1600

Dane techniczne

	FPM-2	FPM-4	FPM-6	FPM-8	FPM-10
Maksymalna wydajność [m ³ /h]	2000	4000	6000	8000	10000
Łączna powierzchnia filtracyjna [m ²]	32	64	96	128	160
Ilość wkładów filtracyjnych (standardowe: poliestrowe, H=1000 Ø315)	2	4	6	8	10
Wysokość [mm]	zależy od konfiguracji	zależy od konfiguracji	zależy od konfiguracji	zależy od konfiguracji	zależy od konfiguracji
Głębokość [mm]	540	1080	1080	1080	1080
Szerokość [mm]	1080	1080	1620	2160	2700
Masa [mm]	zależy od konfiguracji	zależy od konfiguracji	zależy od konfiguracji	zależy od konfiguracji	zależy od konfiguracji
Średnica wlotu [mm]	250	250-450	450	450	450
Wylot	prostokątna kratka wylotowa	prostokątna kratka wylotowa	prostokątna kratka wylotowa	wg ustaleń indywidualnych	wg ustaleń indywidualnych
Wentylator [kW] / [V]	2.2 / 3x400 wbudowany	5.0 / 3x400 wbudowany	7.5 / 3x400 wbudowany	11 / 3x400 zewnętrzny (zamawiany oddzielnie)	15 / 3x400 zewnętrzny (zamawiany oddzielnie)
Ciśnienie sprężonego powietrza [MPa]	0.5÷0.6	0.5÷0.6	0.5÷0.6	0.5÷0.6	0.5÷0.6

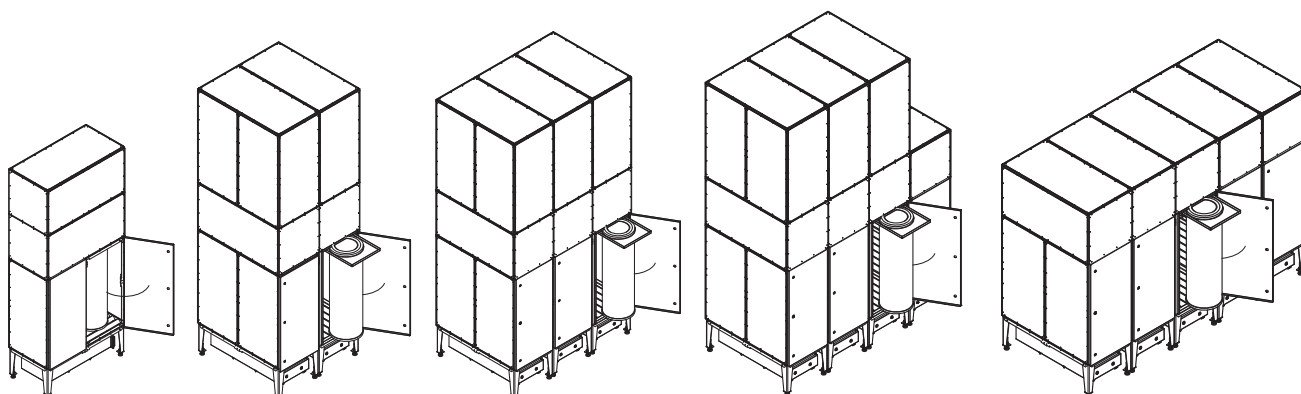

FPM-2

FPM-4

FPM-6

FPM-8
(wersja z wbudowanym wentylatorem)

FPM-10

Opcje

- Presostat różnicowy
- Kształtka wylotowa
- Przetwornik częstotliwości
- Inne wentylatory
- Komora tłumiąca
- Filtr HEPA

