

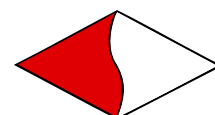

Separator oleju i dymu

ODR

Instrukcja obsługi



Absolent

Środowisko czyste Absolut-nie !

Separator mgły olejowej oraz dymu firmy Absolent to unikalne i wielofunkcyjne rozwiązanie problemu zanieczyszczonego powietrza. W urządzeniu zastosowano filtr o całkowicie unikalnych właściwościach oraz bardzo wydłużonym okresie międzyserwisowym. Niezwykle wysoka sprawność filtracji odpowiednio chroni personel, pomieszczenia i maszyny przed szkodliwym działaniem mgły olejowej i dymu.

Niniejsza broszura zawiera pełne informacje dotyczące uruchomienia urządzenia, jego pracy oraz obsługi.

Lista części zapasowych jest dostępna na życzenie klienta u regionalnego przedstawiciela lub bezpośrednio w firmie Absolent AB w Szwecji.

W razie jakichkolwiek zapytań technicznych lub serwisowych, prosimy o kontakt.

Spis treści:

Zakres zastosowania	3
Funkcje/ Budowa	3
Instalacja.....	3
Serwis/ Eksploatacja	4-7
Harmonogram przeglądów	4
Wymiana kaset filtrowych ODR 2000, ODR 6000, 9000.....	5
Wymiana kaset filtrowych ODR 3000.....	6
Wymiana filtra Absolent z użyciem sań filtra ..	7
Dane techniczne ODR	8
Wymogi bezpieczeństwa.....	9
Serwis.....	9
Zgodność z dyrektywami UE	9
Podłączenia elektryczne ODR 2000	10
Podłączenia elektryczne ODR 3000	11
Opis funkcji sterowniczych urządzenia Absolent ODR 3000.....	11
Elementy składowe skrzynki sterowniczej urządzenia Absolent ODR 3000	11
Pierwsze uruchomienie.....	12
Diagnoza nieprawidłowej pracy.....	12
Zużyte kasyety	12
Wyposażenie dodatkowe	13-18
Wyłącznik ochronny silnika ODR 2000	13
Presostat (czujnik różnicy ciśnień).....	14
Łącznik Harting.....	15
Syfon spustowy do cieczy i stojak ramowy ...	16
Pokrywa przelotowa i kołpak izolacji	17
dźwiękowej	17
Układ natryskowy	18

PL

Zakres zastosowania

Separator typu ODR jest przeznaczony wyłącznie do oczyszczania powietrza z oleju i dymu. Stosowanie tego urządzenia w jakimkolwiek innym celu jest niedopuszczalne, o ile producent nie zagwarantuje poprawności działania. Przy zastosowaniu urządzenia ODR w pomieszczeniach zanieczyszczonych grafitem, ołowiem lub chromem istnieje niebezpieczeństwo, że filtry będą musiały być częściej czyszczone lub wymieniane.

UWAGA! ODR nie może być przyłączony do urządzeń, w których istnieje ryzyko wybuchu. ODR nie może być przyłączony również do mediów łatwopalnych, bez uprzedniego dokonania czynności zabezpieczających przed ryzykiem rozprzestrzenienia się wybuchu lub ognia na mgłę olejową.

PL

Funkcje / Budowa

ODR

Zanieczyszczone powietrze jest pobierane przez otwór ssący znajdujący się w dolnej części urządzenia. Większość cząstek oleju jest wyłapywana już na filtrze Absolent, a odfiltrowany w tym miejscu olej nasycia filtr, a jego nadmiar odpływa do tacy ociekowej, gdzie przez pompę jest przetłaczany do zbiornika. Następnie powietrze przepływa przez drugi filtr Absolent (tylko ODR 3000 i większe), gdzie ewentualne pozostałe większe cząstki pozostają odseparowane. Kolejnym procesem jest obróbka powietrza na filtrze HEPA, skąd powietrze jest zasysane przez wentylator. Po takiej obróbce powietrze zwykle jest wystarczająco czyste, aby powrócić do obsługiwanego pomieszczenia.

1. Wlot, przyłącza kanałów
2. Stopień filtracyjny 1
3. Stopień filtracyjny 2 (ODR 3000 i większe)
4. Filtr HEPA
5. Wentylator
6. Manometry
7. Skrzynka sterownicza*)
8. Zbiornik oleju z pompą*)
9. Wylot powietrza oczyszczonego

*) wyposażenie dodatkowe

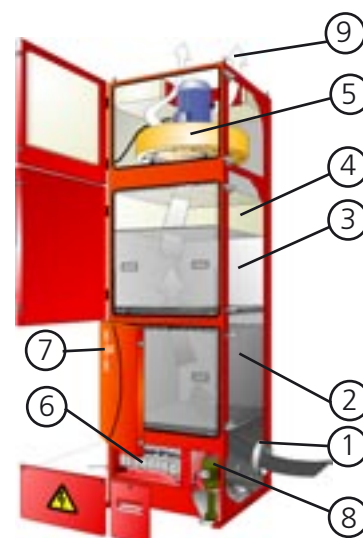

PL

Instalacja

Przygotowanie:

W celu zapewnienia bezusterkowej pracy urządzenia oraz zabezpieczenia na czas transportu należy, co następuje:

1. Sprawdzić czy urządzenie nie zostało uszkodzone w czasie transportu. Reklamacje należy zgłaszać u przewoźnika.
2. Przed ustawieniem filtra w pozycji pionowej upewnić się, czy wszystkie drzwi inspekcyjne na obudowie są właściwie zamknięte.
3. Ustawić urządzenie na miejscu przeznaczenia. Ze względu na umieszczony wysoko środek ciężkości, przed transportem urządzenie powinno być dokładnie zabezpieczone lub transportowane w pozycji poziomej. W wypadku konieczności podniesienia należy posługiwać się wskazówkami, jak na rysunku.
4. Za pomocą śrub przytwierdzić urządzenie do podłogi.
5. Otworzyć drzwiczki i sprawdzić, czy kasety filtracyjne są właściwie zamocowane. Jeśli się poluzowały w czasie transportu, należy je zamocować. Zamknąć drzwi inspekcyjne.
6. Podłączyć odprowadzenie z tacy ociekowej oleju do pompy.
7. Podłączyć przewód ssawny z przepustnicą regulacyjną (niepotrzebna, jeśli wentylator jest wyposażony w regulator prędkości). Przy trójniku rekomendowane jest podłączenie wg schematu D, ponieważ daje to niższy spadek ciśnienia.
8. Podłączyć zasilanie elektryczne wg schematu podłączeniowego.
9. Włączyć wentylator, sprawdzić czy obraca się w odpowiednim kierunku odwrotnym do kierunku ruchu wskazówek zegara patrząc od strony silnika, nastawić odpowiedni przepływ powietrza przepustnicą regulacyjną (regulatorem). Zbyt mały przepływ powietrza może być spowodowany złym kierunkiem obrotów wentylatora.

Taśmę przełożyć przez 2 przednie uchwyty znajdujące się na górze agregatu.



Spadek ciśnienia, nowe filtry:

Spadek ciśnienia na filtrze Absolutnym ODR powinien wynosić co najmniej 100 Pa.

PL**Serwis / Eksploatacja**

Regularny serwis przedłuża okres żywotności instalacji i pomaga zachować stały poziom sprawności filtracji urządzenia pracującego w środowisku przemysłowym.

Absolent dostarcza standardowo manometry dla każdego stopnia filtracji. Manometry są umieszczone na przedniej stronie separatora, jak pokazano poniżej.

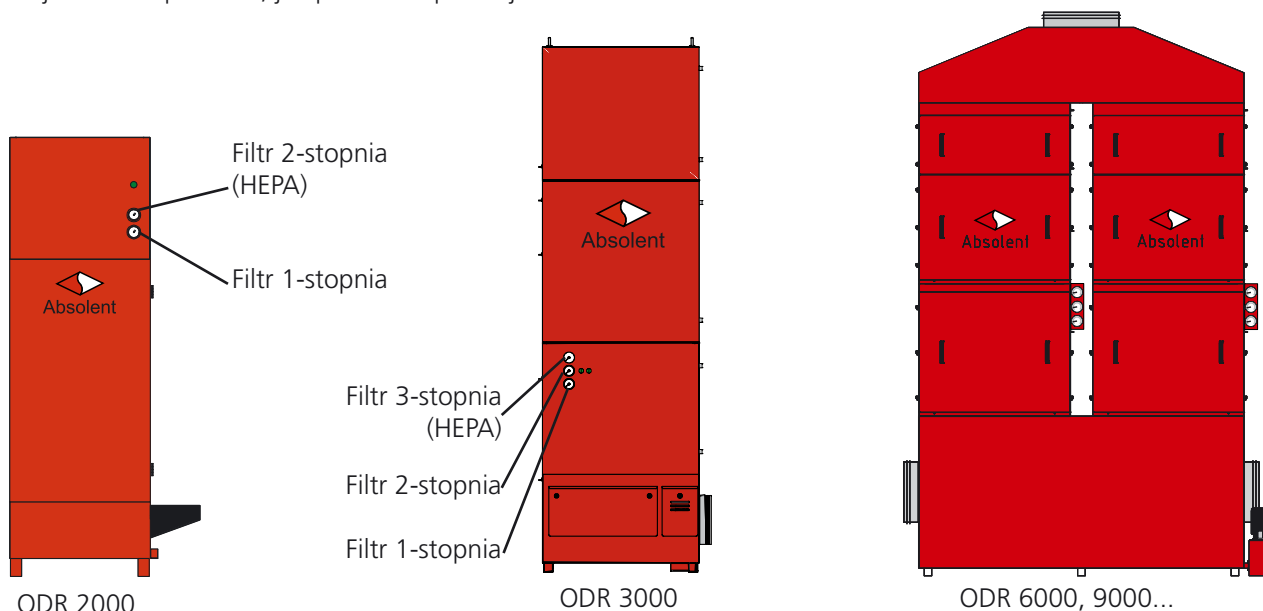

Ciśnieniomierze (manometry) są skalibrowane w paskalach [Pa] a ich podziałki są podzielone na strefy: zieloną, żółtą i pomarańczową.

Kasetę stopnia filtracyjnego powinno się wymieniać lub czyścić najpóźniej, kiedy wskazówka manometru osiągnie strefę pomarańczową. Natężenie przepływu powietrza przez zespół filtrów zmniejszy się, kiedy spadek ciśnienia na jednym ze stopni filtrowych spowoduje przesunięcie się wskazówki manometru do strefy pomarańczowej.

Nieprzestrzeganie instrukcji serwisowej powoduje utrudnienia w czyszczeniu filtra (odnosi się do kaset przeznaczonych do mycia). Separator nie zostanie uszkodzony poprzez używanie go mimo znacznego zanieczyszczenia filtrów. Więcej informacji w rozdziale "Wymiana i czyszczenie filtra".

Harmonogram przeglądów

	1 raz w miesiącu	1 raz na 6 miesięcy	1 raz na rok
Kasety filtra Odczytać spadek ciśnienia na każdym manometrze	X¹⁾		
Sekcja dolna/Odptyw Skontrolować czy przyłącza pompy oleju zwrotnego nie są zatkane	X²⁾	X²⁾	
Wentylator Skontrolować czy nie występują nieprawidłowe dźwięki i wibracje			X

¹⁾ Kasety filtra należy kontrolować 1 raz w miesiącu w pierwszym półroczu po uruchomieniu urządzenia. Potem należy częstotliwość obsługi okresowej dopasować do specyfiki danej instalacji, ale serwisować urządzenie nie rzadziej niż co 6 miesięcy. UWAGA: jeśli wskaźnik spadku ciśnienia osiągnął obszar zaznaczony na żółto, należy zwiększyć częstotliwość kontroli, ponieważ jest to znakiem, że filtr zanieczyszcza się szybciej.

²⁾ Sekcję dolną i odpływ należy kontrolować 1 raz w miesiącu w pierwszym półroczu od uruchomienia separatora. Potem należy częstotliwość serwisu dopasować do specyfiki danej instalacji.

PL Wymiana kaset filtracyjnych: ODR 2000,6000,9000...

Procedura:

1. Wyłączyć wentylator.
2. Zdjąć i otworzyć drzwiczki inspekcyjne.
3. Po odkręceniu dwóch zacisków mocujących (ODR 2000) / śrub mocujących (ODR 6000,9000..) wysunąć kasetę (rys A).
Patrz "Serwis i Eksploatacja"
4. Wyciągnąć kasetę z filtrem, dla którego wartość spadku ciśnienia przekroczyła dopuszczalny poziom, (rys. B). Przy wymianie filtra 1, sprawdzić czy na dnie kasety nie zebrały się zanieczyszczenia.
5. Przed wsunięciem nowej kasety (rys C) skontrolować, czy listwa uszczelniająca znajduje się na górze filtra.
6. Zamocować filtr i zamknąć drzwiczki inspekcyjne (rys D).
7. Włączyć wentylator i sprawdzić spadek ciśnienia.

UWAGA! Przy bardzo zanieczyszczonym powietrzu otwór drenażowy musi być często kontrolowany w celu uniknięcia

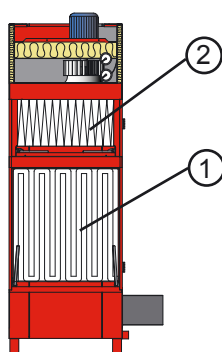

ODR 2000

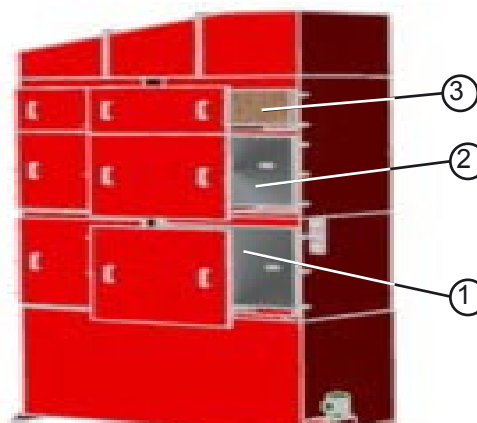

ODR 6000, 9000 ...

ODR 2000

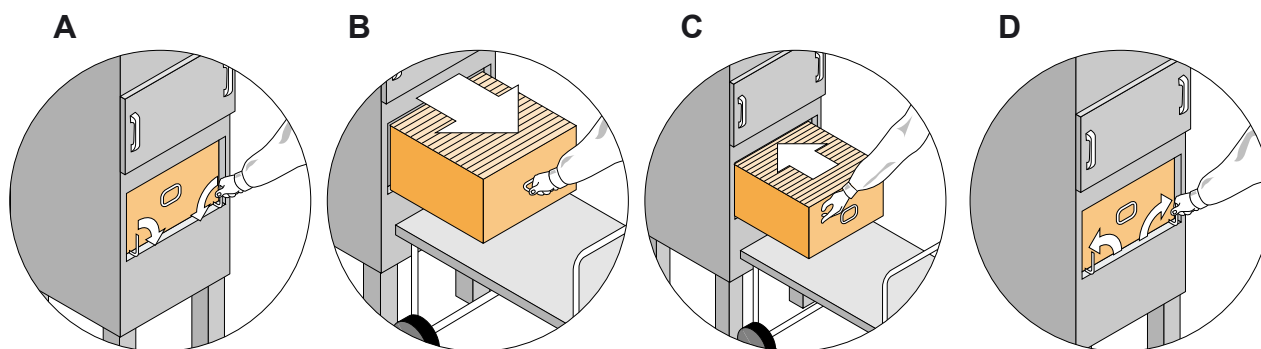

ODR 6000, 9000

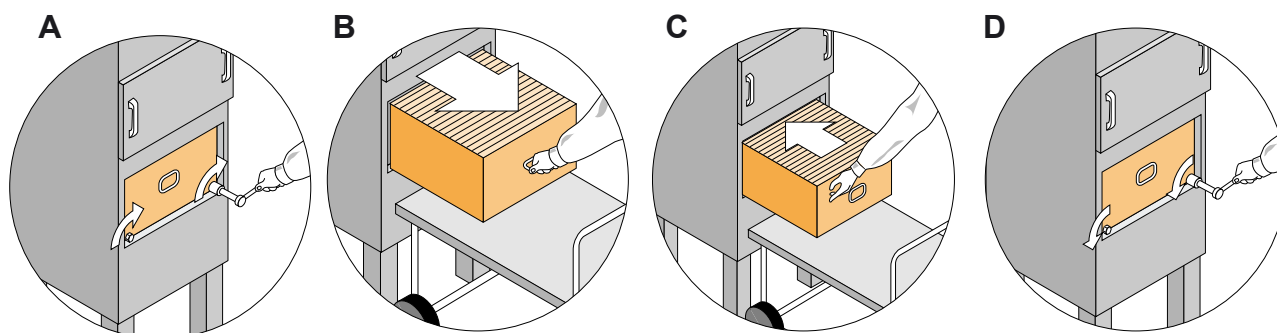

PL Wymiana kaset filtracyjnych: ODR 3000

Instrukcja:

1. Wyłączyć wentylator.
2. Otworzyć drzwiczki inspekcyjne.
3. W celu wymiany stopnia filtracyjnego 1: Odczepić dwa uchwyty zaciskowe (widok „A”), aby uwolnić kasetę. W celu wymiany stopnia filtracyjnego 2 i filtra HEPA: Wyciągnąć rurkę filtra HEPA (widok „B”) a następnie odczepić uchwyty zaciskowe (widok „C”).
4. Wyciągnąć kasety filtracyjne, które wykazują spadek ciśnienia przekraczający wymagany poziom serwisowy według instrukcji „Utrzymania i konserwacji” (widoki „D” i „E”). Przy wymianie stopnia filtracyjnego 1 sprawdzić, czy nie ma nagromadzonego brudu na dnie zespołu filtrowego.
5. Przed wsunięciem nowej kasety filtracyjnej sprawdzić, czy nie jest uszkodzone uszczelnienie (widok „D”). To uszczelnienie musi być osadzone stroną czynną do góry. Przy wymianie stopnia filtracyjnego 2 lub filtra HEPA uważać, aby filtr HEPA został umieszczony na wierzchu tego stopnia filtracyjnego 2, zaś jego część dolna ma nakrywać uszczelnienie na stopniu filtracyjnym 2 (widok „F”).
6. Umocować kasetę filtracyjną i zabezpieczyć ją w jej właściwej pozycji a następnie założyć z powrotem pokrywę serwisową (widoki „A” i „C”). Po wymianie stopnia filtracyjnego 2 lub filtra HEPA osadzić z powrotem rurkę na przodzie filtra HEPA. Zamknąć drzwiczki inspekcyjne.
7. Uruchomić wentylator i sprawdzić odczyt spadku ciśnienia.

UWAGA ! Jeżeli doprowadzane powietrze zawiera duże ilości wiórków albo opiłków, wówczas należy często kontrolować i oczyszczać otwór spustowy oleju powrotnego ze zbiornika / pompy, ażeby zapobiec zatkaniu się.



A



B



C



D



E



F

PL Wymiana filtra Absolent z użyciem sań filtra

Instrukcja

Demontaż

1. Wyłączyć wentylator za pomocą wyłącznika głównego.
2. Zdemontować drzwiczki inspekcyjne.
3. Wyjąć kasetę odkręcając dwie śruby zaciskowe zgodnie z kierunkiem ruchu wskazówek zegara (patrz fot. 3A).
4. Wysunąć filtr z użyciem sań filtra.
5. Unieruchomić filtr za pomocą zatrzasku.

Montaż

6. Otworzyć zatrzask transportowy.
7. Otworzyć automatyczny zamek naciskając go.
8. Wsunąć filtr.
9. **WAŻNE:** Uważać, aby przy montażu nie uszkodzić kasety lub listwy uszczelniającej (patrz fot. 3B).
9. Zamontować filtr przekręcając dwa urządzenia zaciskowe (rys 9) dociskając w ten sposób szczelnie filtry do ramy zaciskowej (rys 3B). Zamontować drzwiczki inspekcyjne.



ODR 3000, 6000...

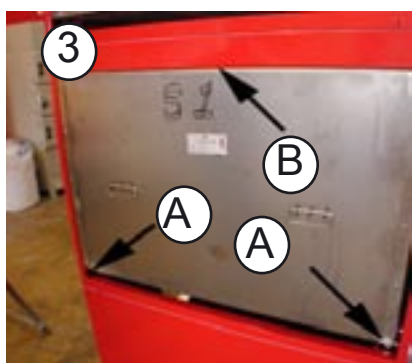

ODR 2000



ODR 3000, 6000...



ODR 2000

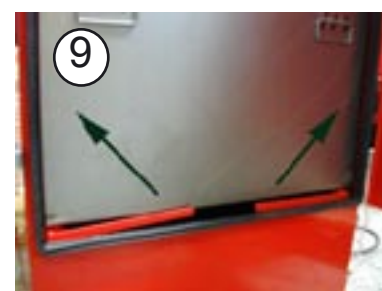

PL

Dane techniczne ODR

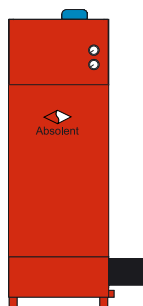

ODR 2000
z wbudowanym
wentylatorem

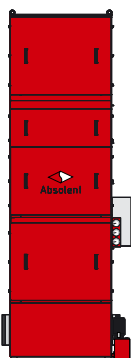

ODR 3000
z wbudowanym
wentylatorem

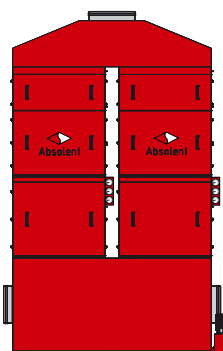

ODR 6000 z centralnie umieszc-
zonym wywiewem i wentylato-
rem zewnętrznym



ODR 9000
z centralnie umieszczonym wywiewem i
wentylatorem zewnętrznym

	ODR 2000	ODR 3000	ODR 6000	ODR 9000	ODR 12000	ODR 15000	ODR 18000
Wysokość, wywiew centralny, [mm]	2185	3385	3642	3682	Dane na życzenie klienta		
Wysokość, wywiew boczny, [mm]	-	-	3932	3932			
Szerokość, bez pompy, [mm]	700	1010	2158	3314	4470	5628	6782
Głębokość, [mm]	775	1125	1125	1125	1125	1125	1125
Standardowe przyłącze, wlot, [mm]	ø200	ø315	ø400	ø500	ø630	Dane na życzenie klienta	
Standardowe przyłącze, wylot, [mm]	-	-	ø500	ø630	ø800		
Standardowe przyłącze, olej zwrotny	R 1 1/4"	R 3/4" ¹⁾	R 3/4" ¹⁾	R 3/4" ¹⁾	R 3/4" ¹⁾	R 3/4" ¹⁾	R 3/4" ¹⁾
Waga (suchy filtr), [kg]	280	1000	1750	2600	3450	4300	5100
Filtr							
Filtr wstępny, [szt.]	1	2	4	6	8	10	12
Filtr Absolutny, [szt.]	1	1	2	3	4	5	6
Wydajności							
Max. przepływ powietrza, [m ³ /h]	2000	4000	8000	12000	16000	20000	24000
Poziom dźwięku, [dB(A)] (3m przed filtrem)	60	67	²⁾	²⁾	²⁾	²⁾	²⁾
¹⁾ Dla filtra bez pompy standardowe przyłącze oleju zwrotnego to zawsze R 1 1/4". ²⁾ Dla filtra z wentylatorem zewnętrznym poziom dźwięku podano w instrukcji wentylatora.							
Dane elektryczne wg schematu elektrycznego, dołączonego do instrukcji znajdującej się w szafce elektrycznej.							

PL**Wymogi bezpieczeństwa****UWAGA!**

- Nie wkładać rąk do urządzenia, kiedy jest włączone.
- Skontrolować wagę agregatu przed transportem. Sekcja wentylatora umieszczona jest na górze urządzenia i tam znajduje się środek ciężkości. Do transportu urządzenie powinno być dokładnie zabezpieczone lub transportować je w pozycji poziomej.
- Unikać kontaktu urządzenia z gazami wybuchowymi.
- Dopilnować, aby przed transportem drzwi inspekcyjne były dokładnie zamknięte.
- Aby uniknąć uszkodzenia, należy mieć na uwadze fakt, że pokrywy inspekcyjne są ciężkie (ODR 6000, 9000 itd.).

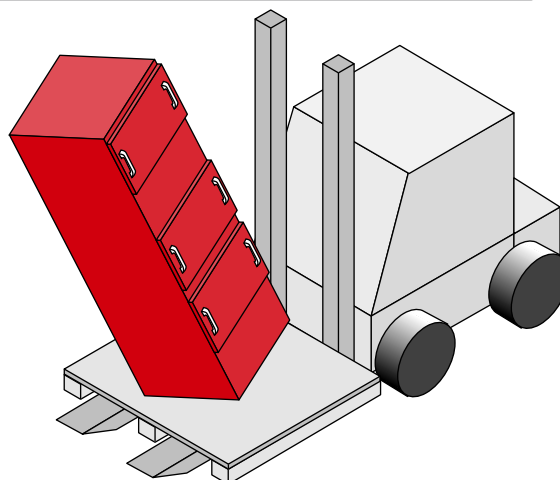
**Inne uwagi**

Odłączyć napięcie zasilania przed otwarciem sekcji filtra lub przystąpieniem do obsługi pracującego urządzenia.

Nie używać luźnych ubrań przy pracach z wentylatorem lub innymi częściami ruchomymi. Mogą one zostać zasane lub zaczepione przez obracający się wirnik wentylatora.

Uwaga! Rozlany olej może być niebezpieczny.

Jeśli poziom dźwięku w miejscu pracy przekracza 75 dB(A) należy używać osobistych środków ochrony słuchu.

PL**Serwis**

Stan magazynowy firmy Absolent obejmuje pełen zestaw części zamiennych, gwarantując tym samym pełen serwis i długą żywotność instalacji. W przypadku wątpliwości lub pytań prosimy o kontakt:

Siedziba główna

Absolent AB
Kartåsgatan 1
SE-531 40 Lidköping
Szwecja
Tel +46 (0)510 484000
Fax +46 (0)510 484029
E-mail: info@absolent.se
www.absolent.com

Polska

Menegon & Co
ul. Elbląska 66
80-761 Gdańsk
Polska
Tel: +48 58 7630450
Fax: +48 58 7630451
E-mail: info@czystepowietrze.pl
www.czystepowietrze.pl

Lokalny przedstawiciel**PL****Zgodność z dyrektywami UE**

My, Absolent AB, deklarujemy na naszą własną odpowiedzialność, że produkt ODR, do którego ta deklaracja się odnosi, pozostaje w zgodności z następującymi standardami lub pozostałymi dokumentami normatywnymi:

Dyrektywę maszynową: 98/37/EG (wcześniej 89/392 EEG, 91/368, 93/44, 93/68);

dyrektywę EMC: 89/336/EEG z dodatkiem 93/31/EEG i 93/68/EEG;

dyrektywę LVD: 73/23/EEG z dodatkiem 92/68/EEG

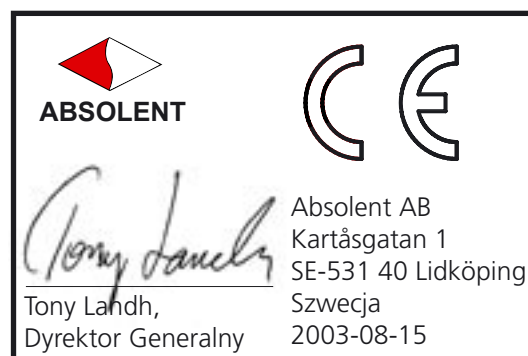

PL

Podłączenia elektryczne ODR 2000

Separatory Absolent są standardowo dostarczane jako wewnętrznie okablowane (z przewodami z silnika wentylatora do skrzynki podłączeniowej na boku urządzenia).

Separator oleju i dymu ODR 2000 może być dostosowany do wymogów klienta. W asortymencie dodatkowym znajdują się takie elementy jak: zestaw do pierwszego uruchomienia, inne opcje podłączeń elektrycznych oraz inne elektryczne urządzenia peryferyjne. W razie jakichkolwiek wątpliwości lub pytań prosimy o kontakt z najbliższym przedstawicielem firmy Absolent. Spis najczęściej stosowanych elementów dodatkowych przedstawiono w rozdziale "Wyposażenie dodatkowe".

Roszczenia gwarancyjne zostaną uwzględnione tylko wtedy, gdy wszystkie podłączenia elektryczne zostaną wykonane przez wykwalifikowany personel oraz według obowiązujących przepisów. Jeśli urządzenie jest dodatkowo wyposażone w inne urządzenie elektryczne, musi ono być podłączone według odpowiedniego schematu elektrycznego.

Kontrola przy pierwszym uruchomieniu urządzenia

Sprawdzić, czy wentylator obraca się w prawidłowym kierunku (w ODR 2000: zgodnie z kierunkiem ruchu wskazówek zegara; w ODR 3000 w przeciwnym kierunku). Jeśli nie jest możliwa wizualna kontrola pracy wentylatora, należy włączyć urządzenie, odczytać spadek ciśnienia na filtrze (na manometrze), zatrzymać wentylator, zamienić dwie fazy, włączyć raz jeszcze i odczytać ponownie spadek ciśnienia. Podłączenie, przy którym manometr wskazywał większą wartość, jest poprawne.

ODR 2000:

- Podłączenia elektryczne silnika

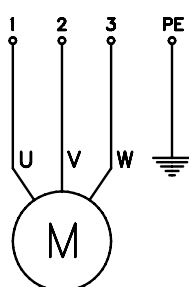
**Silnik wentylatora:**

ODR 2000 = 2,2 kW; 4,6A (400V; 50Hz)

ODR 3000 Bas:

- Podłączenia elektryczne silnika

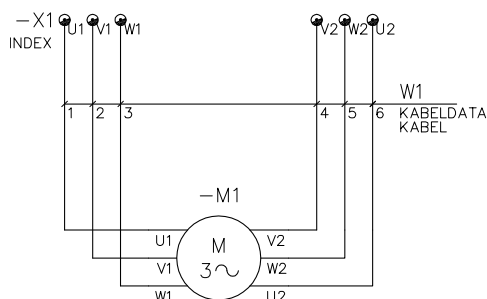
**Silnik wentylatora:**

ODR 3000 Bas
7,5 kW; 13,8A (400V; 50Hz)

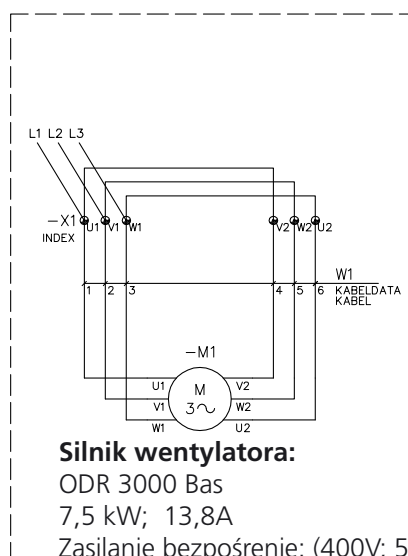
**Silnik wentylatora:**

ODR 3000 Bas
7,5 kW; 13,8A

Zasilanie bezpośrednio: (400V; 50Hz)

Dane elektryczne można odczytać z tabliczki znamionowej znajdującej się po prawej stronie separatora.

PL Połączenia elektryczne i obsługa urządzenia ODR 3000

Separator typu ODR 3000 jest standardowo dostarczany ze skrzynką sterowniczą dla wentylatora i pompy oleju zwrotnego. Schemat elektryczny znajduje się w skrzynce sterowniczej. Roszczenia gwarancyjne zostaną uwzględnione tylko wtedy, gdy wszystkie połączenia elektryczne zostaną wykonane przez wykwalifikowany personel oraz według obowiązujących przepisów. Jeśli urządzenie jest dodatkowo wyposażone w inne urządzenie elektryczne, musi ono być podłączone według odpowiedniego schematu elektrycznego.

Opis funkcji sterowniczych urządzenia Absolent ODR 3000

Układ sterowniczo-kontrolny steruje wentylatorem i pompą olejową. W celu uruchomienia wentylatora należy przestawić przełącznik 1, znajdujący się na zewnętrznej stronie drzwiczek, w pozycję 1. Ażeby włączyć pompę, przestawić przełącznik 2, znajdujący się na zewnętrznej stronie drzwiczek, w pozycję „Aut”. Pompa jest przy tym kontrolowana przez czujnik poziomu. Dla ręcznej obsługi pompy należy przestawić przełącznik 2, znajdujący się na zewnętrznej stronie drzwiczek, w pozycję 1. Diody świetlne przełączników 1 i 2 pokazują, kiedy wentylator względnie pompa są w działaniu.

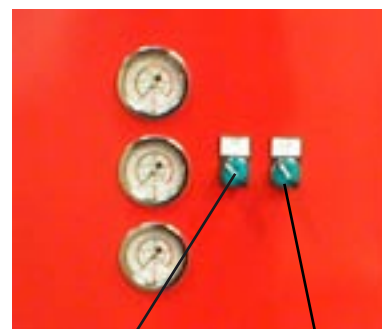

Przełącznik 1

Przełącznik 2

Elementy składowe skrzynki sterowniczej urządzenia Absolent ODR 3000

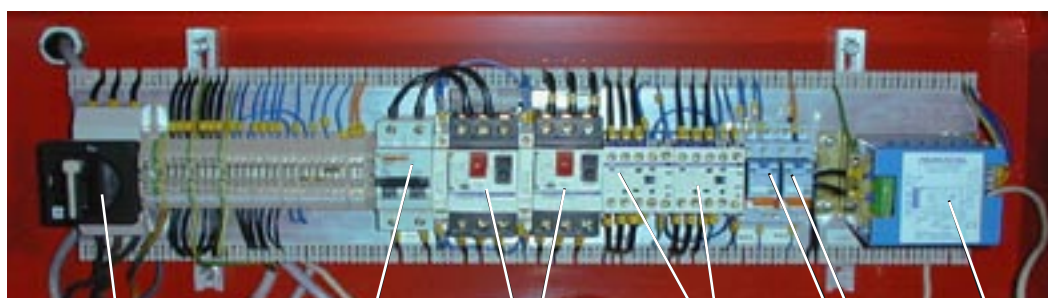

Główny włącznik - wyłącznik

Bezpiecznik automatyczny

Wyłącznik ochronny silnika

Stycznik

Łączniki 24 V

Transformator

Czujnik pomiarowy poziomu

Czujnik pomiarowy poziomu oraz pompa są usytuowane na tej samej pokrywie, która jest ruchoma (zdejmowalna). Czujnik posiada dwa pływaki, których funkcje są następujące:

1. Dolny pływak w jego najniższym położeniu = pompa zostaje wyłączona.
2. Dolny pływak w jego najwyższym położeniu = uruchomienie (start) pompy.
3. Górny pływak w jego najwyższym położeniu = zaświeca się czerwona lampka alarmowa (do zainstalowania przez użytkownika).

System zraszania (wyposażenie dodatkowe)

System zraszania składa się z zaworu elektromagnetycznego i dyszy wtryskującej ciecz do rury wlotowej przed filtrem. Zawór elektromagnetyczny powinien być czasowo otwierany i zamykany, względnie jest sterowany czasami pracy i przerwy tego układu.

PL**Pierwsze uruchomienie**

Czynności przy rozruchu ODR 3000 (dotyczy także ponownego włączenia po dłuższym postoju)

Po podłączeniu skrzynki sterowniczej skontrolować co następuje:

1. Otworzyć drzwiczki szafy sterowniczej.
2. Skontrolować, czy zabezpieczenia wentylatora i pompy są załączone tzn. czy czarne przyciski są wciśnięte (patrz fotografia na stronie 11).
3. Skontrolować czy bezpieczniki transformatora są włączone (patrz fotografia na stronie 11).
4. Włączyć zasilanie poprzez przekręcenie przełącznika do pozycji "1" (patrz fotografia na str. 11).

Kontrola przy pierwszym uruchomieniu urządzenia

Sprawdzić, czy wentylator obraca się w prawidłowym kierunku (w ODR 2000: zgodnie z ruchem wskazówek zegara, w ODR 3000 w przeciwnym kierunku). Jeśli nie jest możliwa wizualna kontrola pracy wentylatora, należy włączyć urządzenie, odczytać spadek ciśnienia na filtrze (na manometrze), zatrzymać wentylator, zamienić dwie fazy, włączyć raz jeszcze i odczytać ponownie spadek ciśnienia. Podłączenie, przy którym manometr wskazywał większą wartość, jest poprawne.

PL**Diagnoza nieprawidłowej pracy****Zbyt niskie wydajności:**

- Skontrolować kierunek obrotów wentylatora.
- Skontrolować prędkość obrotową wentylatora przy zastosowaniu regulatora obrotów.
- Porównać spadek ciśnienia na filtrze w odniesieniu do danych zawartych w harmonogramie przeglądów.
- Skontrolować, czy ewentualne przepustnice na przewodzie ssawnym są odpowiednio wyregulowane.
- Sprawdzić szczelność przewodu ssawnego.

Konieczność zbyt częstych serwisów filtra HEPA:

- Skontrolować, czy filtry wstępne i filtr HEPA są zamontowane uszczelką do góry.
- Skontrolować, czy filtry wstępne i filtr HEPA dobrze przylegają do ramy uszczelniającej i czy listwa uszczelniająca nie jest uszkodzona.
- Skontrolować w porozumieniu z firmą Absolent, czy dla danego zastosowania został użyty prawidłowy materiał filtrów wstępnych.

Konieczność zbyt częstych serwisów filtrów wstępnych:

- Skontrolować w porozumieniu z firmą Absolent czy dla danego zastosowania został użyty prawidłowy materiał filtrów wstępnych.
- Skontrolować, czy cząstki zanieczyszczeń mechanicznych nie dostają się do filtra wraz z powietrzem. Ten problem może być rozwiązany przez kalibrację przepływu powietrza lub montaż filtra zgrubnego przed pierwszym filtrem wstępnym. Prosimy o kontakt z firmą Absolent.

Schemat serwisowy

Przy zbyt niskim przepływie powietrza lub gdy spadek ciśnienia na filtrze przekracza poziom serwisowy, należy filtr wymienić lub oczyścić. Filtr powinien być oczyszczony lub wymieniony, jeśli wskaźnik spadku ciśnienia osiągnął obszar zaznaczony na manometrze na czerwono, lub osiągnął maksymalny dozwolony poziom. Więcej informacji w rozdziale "Wymiana i czyszczenie filtra".

PL**Zużyte kasety**

Kiedy kasetka filtracyjna jest zużyta, należy ją przepłukać, a popłuczyny odprowadzić do ścieków. Przemytą kasetę można sprasować i odrzucić do odpadów. Alternatywnie, można ją rozebrać, osłonę metalową i przekładki (separatory) aluminiowe przekazać do recyklingu a materiał filtracyjny przekazać do odpadów względnie do spalania, zależnie od obowiązujących przepisów lokalnych.

PL**Wyposażenie dodatkowe**

Separator mgły olejowej i dymu Absolent może być wyposażony w szeroki zakres wyposażenia dodatkowego. Sposoby instalacji poszczególnych podzespołów i urządzeń pokazano na następujących stronach. Akcesoria należy zamawiać osobno.

PL**Wyłącznik ochronny silnika ODR 2000**

Schemat elektryczny zabezpieczenia silnika separatora typu ODR 2000

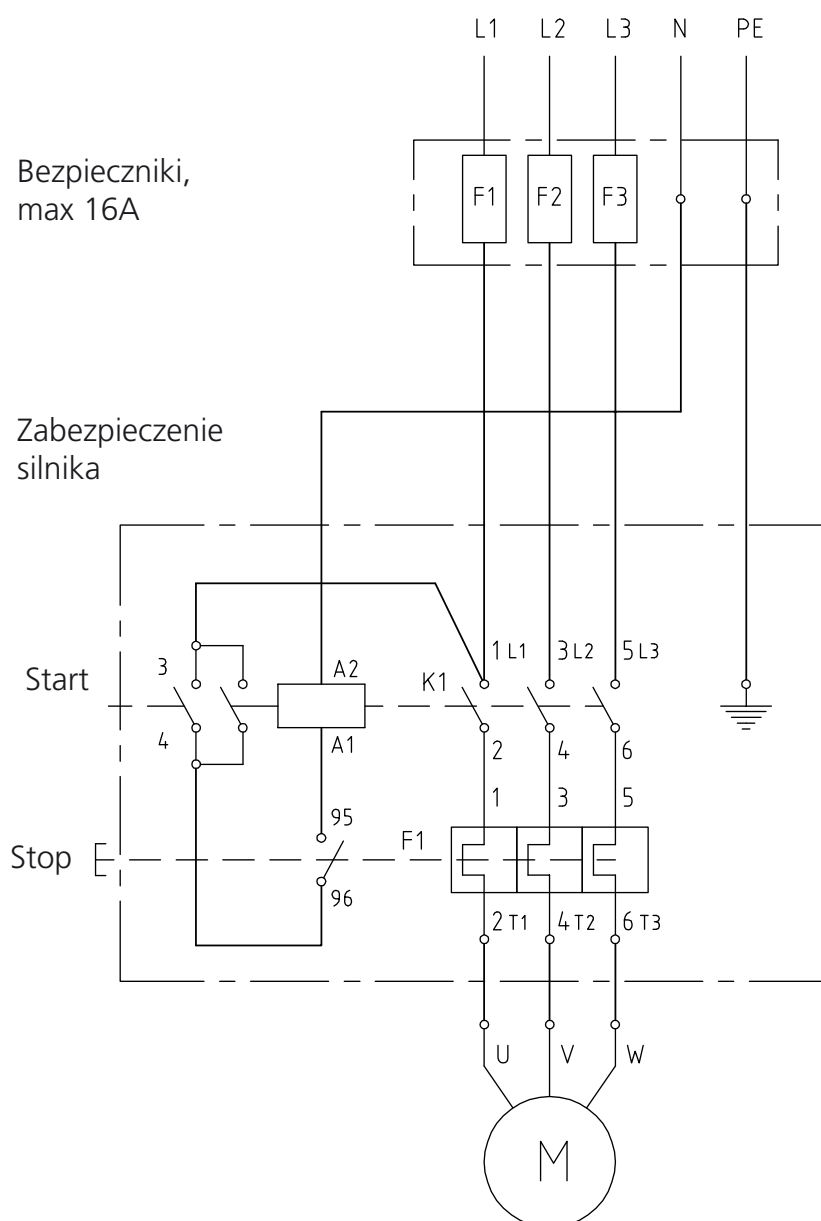

Silnik wentylatora:
2,2 kW, 4,6A

PL

Łącznik Harting

Łącznik jest dostępny w wersji 6-biegunowej i 16-biegunowej do podłączania filtra Absolent np. do obrabiarki metalu.

Łącznik 6-biegunowy używany jest wyłącznie do podłączenia zasilania z obrabiarki do separatora. Łącznik 16-biegunowy jest przeznaczony do podłączenia zarówno zasilania a także bezpotencjałowych sygnałów z presostatu. Absolent dostarcza standardowo łącznik z końcówkami męskimi wraz z obudową. Dławica dla przewodu wchodzi w zakres dostawy.

Dane techniczne:

Oдноśnie: DIN 43652, DIN 50262
 Ilość podłączeń: 6 lub 16 (+PE)
 Zakres temperatur: -40°C - +125°C
 Klasa zamknięcia: IP 65
 Materiał: Stop aluminium, szara powłoka proszkowa, zamki i śruby z ocyn kowanej stali przemysł, środowisko silnie korozyjne
 Obszar stosowania: przemysł, środowisko silnie korozyjne
 Napięcie: Max. 400 V
 Maks. natężenie prądu: 16 A

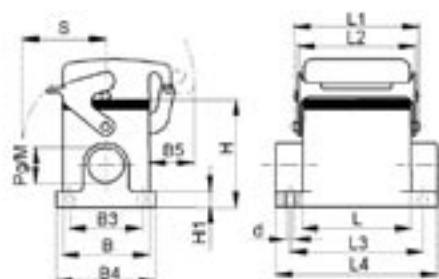
**Wymiary, rysunek:****Wymiary, tabela [mm]:**

Typ	Nr art	L	L1	L2	L3	L4	B	B1	B2	B3	B4	B5	H	H1	H2	S	d
6-biegunowy	96702102	60	74,8	70	70	84	43			40	52	25	57	4,5		44	5,5
16-biegunowy	96702104	93	111	109,5	105	117	43			45	57	25	64	4,5		50	5,5

Rysunek od strony podłączeń (końcówki męskie):

Łącznik 6-biegunowy

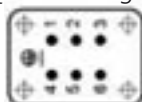

Łącznik 16-biegunowy

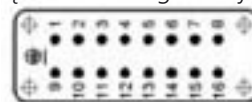
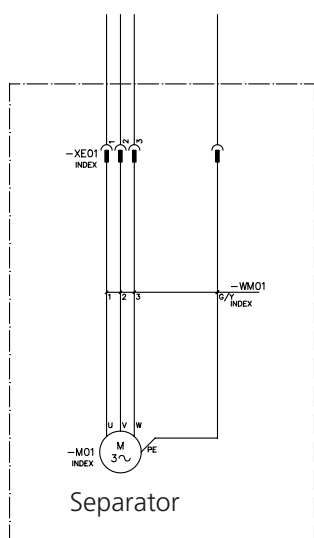
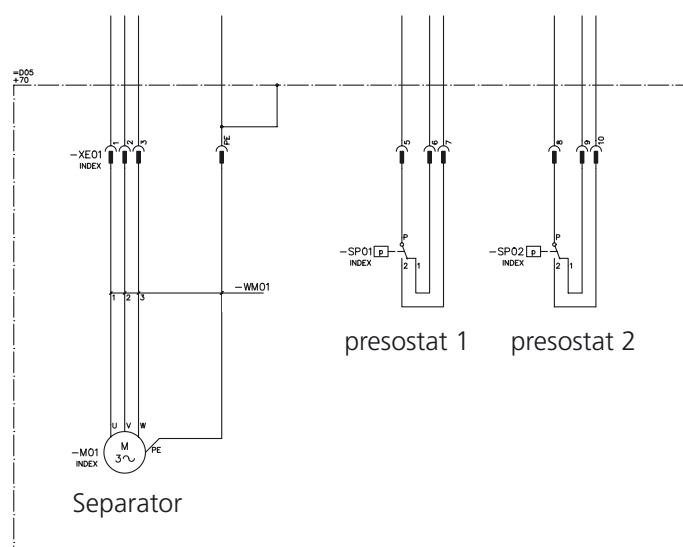
**Łącznik Harting 6-biegunowy****Łącznik Harting 16-biegunowy (układ z dwoma presostatami)**

PL Syfon spustowy do cieczi i stojak ramowy

Syfon wodny

Syfon wodny należy przyłączyć do rur odprowadzających odfiltrowany olej.

Wylot syfonu wodnego powinien być tak skierowany, aby wypływający olej nie niszczył elementów budynku. Jako, że wentylatory separatora wytwarzają w obudowie podciśnienie, bardzo ważne jest, aby syfon został prawidłowo zamontowany.



Zewnętrzny zbiornik odfiltrowanego oleju, ODR 2000

Zewnętrzny zbiornik odfiltrowanego oleju należy podłączyć do króćca odpływowego separatora.

Zewnętrzny zbiornik odfiltrowanego oleju składa się z rury z kolanem (z przyłączem do separatora) oraz z przezroczystego, szczelnego pojemnika, który umożliwia obserwację poziomu cieczy.



Stojak ramowy pod ODR 3000

Stojak ramowy jest przewidziany do podstawienia pod filtr, w celu usytuowania go nad poziomem podłogi, na przykład w celu użycia syfonu do spuszczenia cieczy.

Jest dostępny w dwóch standardowych wysokościach:
300 mm i 700 mm.



PL Pokrywa przelotowa i izolacja dźwiękowa

Pokrywa przelotowa

Pokrywa przelotowa służy do połączenia zespołu filtracyjnego z kanałem międzyfazowym.

Należy zdemontować uchwyty podnośne, zamocowane przy uszczelnieniu, umieścić pokrywę na wierzchu zespołu filtracyjnego i przymocować ją dołączonymi śrubami. Z powrotem zainstalować uchwyty podnośne. Średnica wylotu wynosi 400 mm.

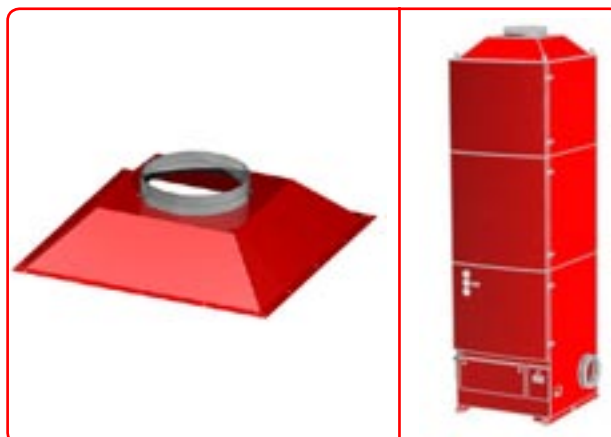

Kołpak izolacji dźwiękowej

Kołpak izolacji dźwiękowej ma za zadanie obniżyć głośność pracy do poziomu 65 dB.

Należy zdemontować uchwyty podnośne, zamocowane przy uszczelnieniu, umieścić kołpak na wierzchu zespołu filtracyjnego i przymocować go dołączonymi śrubami z tworzywa sztucznego.

Kołpak izolacji dźwiękowej trzeba zdemontować w przypadku, kiedy muszą być użyte uchwyty podnośne.



Układ natryskowy

Kiedy zanieczyszczenia są „nadmiernie suche” albo zawierają cząstki ciekłe o zbyt dużej lepkości (wiskozie), wówczas zmniejsza się znacznie zdolność samooczyszczania się filtra i drastycznie skraca się cykl technologiczny.

Ażeby zwiększyć zawartość cieczy i / albo zmniejszyć lepkość, należy dodać kilka kropeł cieczy do powietrza – poprzez dyszę. Dodana ciecz musi być zdolna do rozpuszczania zanieczyszczeń. Do emulsji – zastosować wodę.

Dysza

Dysza jest zainstalowana przy wlocie kanału (patrz Fig. 1). Zespół sterowania układu natryskowego jest zintegrowany z normalną skrzynką kontrolno-sterowniczą urządzenia filtrowego ODR 3000. Standardowe (domyślne) nastawienie przełącznika czasowego wynosi: 6 minut czasu przebiegu i 2 godziny przerwy. Wyptyw cieczy z dyszy wynosi w przybliżeniu 0,7 litra na minutę, czyli około 2 litry na godzinę – przy nastawieniu standardowym.

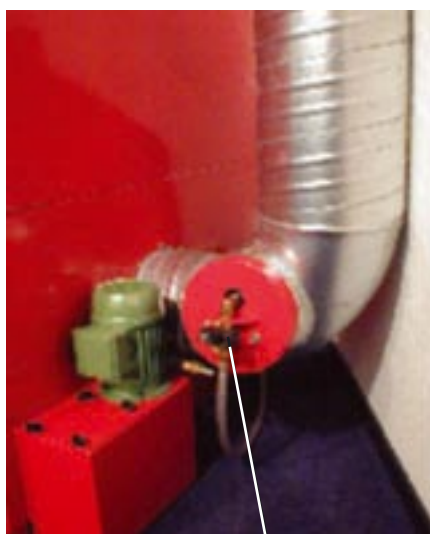

Fig. 1

Układ natryskowy



Fig. 2

Dysza